

БАКОР

Производство
БАКОВ №1 в России
WWW.BAKOR.PRO

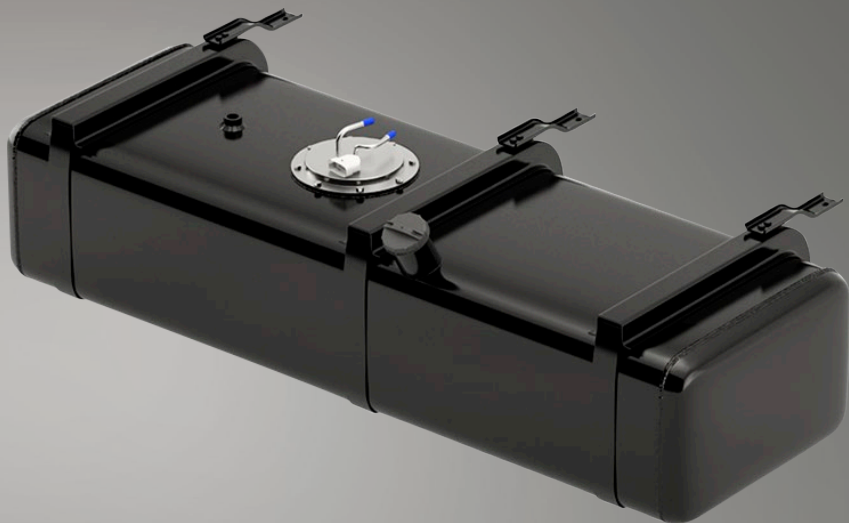

ПАСПОРТ

топливного бака



ЕВРАЗИЙСКИЙ ЭКОНОМИЧЕСКИЙ СОЮЗ
ДЕКЛАРАЦИЯ О СООТВЕТСТВИИ



Заявитель Общество с ограниченной ответственностью «Компания Бакор».

Место нахождения и адрес места осуществления деятельности: 115522, Российская Федерация, город Москва, муниципальный округ Москворечье-Сабурово проспект Пролетарский, дом 17, корпус 1, помещение II, этаж 1, комната 2, офис Б5Р. ОГРН: 1131650018741.
Телефон: +78552778731, адрес электронной почты: ds-bakor@mail.ru

в лице директора Речиной Светланы Владимировны

заявляет, что

Топливные баки согласно приложению № 1 на 4 листах.

изготовитель Общество с ограниченной ответственностью «Компания Бакор».

Место нахождения: 115522, Российская Федерация, город Москва, муниципальный округ Москворечье-Сабурово проспект Пролетарский, дом 17, корпус 1, помещение II, этаж 1, комната 2, офис Б5Р.

Адрес места осуществления деятельности по изготовлению продукции: 423800, Российская Федерация, Республика Татарстан, город Набережные Челны, улица Полиграфическая, 34В.

продукция изготовлена в соответствии с

конструкторской документацией изготовителя.

код ТН ВЭД ЕАЭС 8708 99 970 9

Серийный выпуск

соответствует требованиям

Технического регламента Таможенного союза ТР ТС 018/2011 «О безопасности колесных транспортных средств».

Декларация о соответствии принята на основании

Протоколов испытаний от 19.06.2025 № 332, от 19.06.2025 № 333, от 19.06.2025 № 334
Объединенного испытательного центр Общества с ограниченной ответственностью «ЕвразэсТест»,
регистрационный номер РОСС RU.0001.10ТР01,
Схема декларирования Зд.

Дополнительная информация

Применяемые документы: Правила ООН N 34-02 «Единые предписания, касающиеся официального утверждения транспортных средств в отношении предотвращения опасности возникновения пожара». Условия хранения, срок хранения и срок службы согласно технической документации.

Декларация о соответствии действительна с даты регистрации по 22.06.2029 включительно



С.В. Речина

(инициалы и фамилия руководителя организации-заявителя или физического лица, зарегистрированного в качестве индивидуального предпринимателя)

Сведения о регистрации декларации о соответствии:

Регистрационный номер декларации о соответствии: ЕАЭС N RU Д-RU.РА05.В.32892/25

Дата регистрации декларации о соответствии 23.06.2025

Содержание

Назначение	4
Технические требования	4
Указания по эксплуатации топливных баков	4
Инструкция по установке топливного бака	6
Гарантийные обязательства	11
Правила обработки возврата и рекламации	12
Подключение дополнительного топливного бака по принципу сообщающихся сосудов через банджо-болты.....	13
Подключение дополнительного топливного бака через распределительные краны	13
Контакты	14





Настоящий паспорт является документом, объединенным с техническим описанием и инструкциями по установке и эксплуатации, который удостоверяет гарантированные основные параметры и характеристики топливного бака (далее ТБ).

1. Назначение

- 1.1 ТБ предназначен для размещения и хранения на транспортных средствах (далее ТС) топлива в качестве основной или резервной емкости увеличенного объема.
- 1.2 ТБ рассчитан на эксплуатацию при температуре окружающего воздуха от -45°C до $+45^{\circ}\text{C}$ и относительной влажности воздуха 80%.
- 1.3 ТБ рассчитан на ТС, предназначенные для безгаражного хранения.
- 1.4 ТБ автомобилей Камаз, МАЗ, Урал не рассчитаны для установки на автомобили иностранного производства, для которых разработаны специальные ТБ, либо изготавливаются заказные ТБ с учетом особенностей конкретного автомобиля.
- 1.5 Заявленный объем может отличаться от фактического в пределах $\pm 5\%$.
- 1.6 ТБ в стандартной конструкции и комплектации не предназначен для эксплуатации в северных широтах. Для этого существует специальная линейка усиленных топливных баков и комплектации.

2. Технические требования

- 2.1 Бензиновые баки имеют внутреннее антикоррозионное покрытие.
- 2.2 ТБ окрашен порошково-полимерной краской RAL9005, цвет черный, а также может быть окрашен любым другим цветом из каталога RAL по заказу.
- 2.3 ТБ изготовлен в соответствии с конструкторской документацией КО.001.00.0.00 и настоящим техническим описанием.

3. Указания по эксплуатации топливных баков

- 3.1 Стальные топливные баки (далее ТБ) без антикоррозийной обработки до установки требуется хранить в сухом крытом помещении во избежание попадания влаги внутрь бака и образования коррозии.
- 3.2 При установке стального ТБ наличие брызговиков за колёсами обязательно! Периодически нужно проверять целостность брызговиков, так как щебень, вылетающий из-под колес на большой скорости, оставляет сколы на полимерно-порошковом покрытии ТБ. Данные сколы впоследствии могут стать очагами распространения коррозии незащищенного металла.

- 3.3 При длительном хранении стального ТБ без антикоррозийной обработки (больше 6 месяцев) без установки и начала эксплуатации внутри бака на стенках может начать образовываться коррозия.
- 3.4 При установке ТБ нужно следить за тем, чтобы вес бака был равномерно распределён на все кронштейны. В противном случае металл ТБ может дать трещину.
- 3.5 Перекачивать топливо из дополнительного ТБ в основной следует с помощью насоса или вакуума. Способ подачи воздуха в бак для перекачки применять не рекомендуется, так как велика вероятность деформации ТБ и выхода его из строя.
- 3.6 Для организации перекачки топлива вакуумом из дополнительного ТБ в основной, нужно заглушить сапун на основном ТБ (перекрыть любые сообщения основного ТБ с атмосферой), а на дополнительный ТБ установить клапан-сапун.
- 3.7 Чем длиннее ТБ, тем больше вероятность того, что автомобиль на спуске или подъеме может заглохнуть, так как топливо будет сильно перетекать из одного конца ТБ в другой. Поэтому перед спусками или подъемами рекомендуется убедиться, что в ТБ имеется достаточное количество топлива.
- 3.8 Не следует заправлять ТБ под самый верх, так как излишки топлива могут проливаться через клапан полуоборотной крышки или заливную горловину, особенно в теплое время года, когда топливо расширяется в объеме из-за температуры. Также не рекомендуется полностью опустошать ТБ, так как накопившийся конденсат или грязь могут попасть в топливную систему и вывести ее из строя.
- 3.9 Сапунающей способности полуоборотной крышки производства БАКОР, при отсутствии прочих сообщений с атмосферой на основном ТБ (в т.ч. сапун топливозаборника) может не хватить для компенсации сжатия бака от образования вакуума. Поэтому рекомендуется организовать дополнительное сообщение ТБ с воздухом.
- 3.10 Важно иногда проверять герметичность соединения топливопроводов. При наличии подтеканий топлива в соединениях, дефект надо устранить подтяжкой соединительных хомутов.
- 3.11 Следует периодически проверять целостность кронштейнов ТБ и затяжку лент-хомутов.

4. Инструкция по установке ТБ

- 4.1 При замене стандартного ТБ на ТБ увеличенной ёмкости, изготовитель настоятельно рекомендует заменить все ленты-хомуты на новые во избежание обрывов старых лент во время эксплуатации бака из-за «усталости» металла.
- 4.2 Дополнительный ТБ устанавливается на раме автомобиля между передней осью и задней тележкой, непосредственно за кабиной.
- 4.3 При замене топливного бака на автомобилях Hyundai HD, изготовитель настоятельно рекомендует в топливную систему добавить фильтр грубой очистки топлива.
- 4.4 Во избежание засорения топливной системы, перед установкой стального ТБ без антикоррозийной обработки на ТС следует осмотреть внутреннюю поверхность ТБ на предмет появления коррозии. Не принимайте ТБ и требуйте его замены, если при получении ТБ от поставщика (или напрямую от Изготовителя) на внутренних стенках присутствует коррозия! В случае отсутствия коррозии рекомендуется промыть ТБ применяемым топливом.
- 4.5 Особенности монтажа баков для автомобилей ГАЗель (профили 243×383 и 235×380)

При замене оригинального бака на модернизированный от завода-изготовителя, в комплекте вы найдете специальные крепежные болты. Важно: используйте только болты из комплекта, их длина и тип рассчитаны для конкретного вида замены.

Тип замены	Комплект крепежа от завода	Ключевое правило
Стальной бак → Стальной бак	8 оцинкованных болтов М5×8 мм	Использовать болты М5×8 мм
Пластиковый бак → Стальной бак	8 оцинкованных болтов М5×14 мм	Использовать болты М5×14 мм

- 4.5.1 При замене бака с типом — стальной на стальной, максимально допустимая длина болта для крепления фланца составляет 8 мм.

Причина и последствия:

Установка болта длиной >8 мм приведет к чрезмерной затяжке и механической деформации (прогибу) фланца. Это неизбежно вызовет нарушение герметичности соединения с топливным модулем и протечку топлива.

Гарантийное следствие:

Монтаж с применением некорректного (не из комплекта) или слишком длинного (>8 мм) крепежа является грубым нарушением регламента. В этом случае изделие автоматически снимается с гарантийного обслуживания, а ответственность за все последствия несет монтажная организация.

- 4.6 Изготовитель рекомендует заменить резиновую прокладку под погружной насос для ТБ Газель, Газель NEXT и УАЗ, во избежание образования протечек топлива.
- 4.7 Норма количества кронштейнов крепления

Данный стандарт является обязательным к применению. Количество кронштейнов для крепления топливного бака определяется его геометрическими размерами и объемом. Использование меньшего количества кронштейнов, чем указано в таблице, категорически запрещено.

Убедитесь, что в комплекте поставки присутствует необходимое количество кронштейнов, определенное по Таблице 4.6.1

В случае несоответствия, монтаж запрещен. Свяжитесь с поставщиком.

Важно! Любые отклонения от требований настоящего стандарта (установка меньшего количества кронштейнов, чем указано в Таблице 4.6.1) считаются нарушением условий монтажа. В таком случае все последствия, включая деформацию или повреждение топливного бака, снятие с гарантийного обслуживания и отказ в гарантийных обязательствах, полностью лежат на стороне монтажной организации.

Таблица 4.7.1 - Норма количества кронштейнов крепления

Профиль	Количество кронштейнов			
	2	3	4	5
235*380	70 литров			
243*383	от 30 до 70 литров	от 100 до 140 литров		
300*460	от 100 до 200 литров			
315*560	200 литров	от 250 до 300 литров		
320*510	от 100 до 230 литров	250 литров	до 300 литров	
336*523	200 литров			
350*620	от 130 до 250 литров	от 300 до 350 литров	до 400 литров	
400*480	от 140 до 200 литров	250 литров	от 300 до 340 литров	
405*498	от 125 до 250 литров			
433*673	от 200 до 300 литров	от 400 до 440 литров	до 500 литров	
Ø 450	180 литров			
450*600	от 200 до 350 литров	от 400 до 500 литров		
505*700	от 150 до 400 литров	от 450 до 500 литров	от 550 до 650 литров	
515*615	от 220 до 400 литров	от 450 до 550 литров	от 600 до 620 литров	
530*650	от 210 до 350 литров	от 400 до 420 литров	от 450 до 600 литров	
560*640	от 130 до 400 литров	от 450 до 600 литров	от 650 до 690 литров	
560*670	от 115 до 450 литров	от 500 до 600 литров	от 625 до 650 литров	
600*680	от 210 до 500 литров	от 550 до 700 литров	от 750 до 800 литров	
620*675	от 250 до 500 литров	от 560 до 700 литров	от 760 до 820 литров	
650*650	от 300 до 400 литров	от 450 до 500 литров	от 550 до 650 литров	от 700 до 800 литров
650*700	от 300 до 500 литров	от 550 до 700 литров	от 750 до 860 литров	
670*670	от 300 до 500 литров	от 550 до 700 литров	от 750 до 850 литров	
670*700	от 150 до 500 литров	от 530 до 700 литров	от 750 до 890 литров	950 литров
700*700	от 280 до 500 литров	от 530 до 700 литров	от 760 до 995 литров	
710*690	от 150 до 510 литров	от 530 до 700 литров	от 725 до 850 литров	
Ø 710	от 300 до 500 литров	от 550 до 700 литров	от 750 до 800 литров	

4.8 Положение кронштейнов (см. Рис. 1, 2)

Перед монтажом бака установите кронштейны на раму автомобиля в соответствии с предоставленной схемой (см. Рис. 1).

Убедитесь, что все кронштейны расположены на строго одинаковой высоте относительно друг друга и элементов рамы. Несоблюдение этого требования приведет к перекосу и напряжению в конструкции бака.

Кронштейны должны быть установлены строго перпендикулярно продольной оси рамы автомобиля. Проверьте перпендикулярность с помощью угломера.

- 4.8.1 Если рама имеет изгиб - при выравнивании кронштейнов, необходимо использовать стальные проставки круглой или плоской формы. Проверьте перпендикулярность с помощью угломера или угольника, а плоскость с помощью измерительного уровня.

УСТАНОВКА КРОНШТЕЙНА

Высота установки

Кронштейны установлены на разной высоте

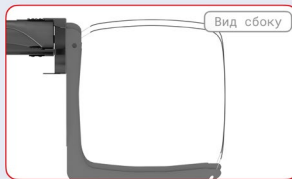

✗ Неправильно

Кронштейны установлены на одной высоте

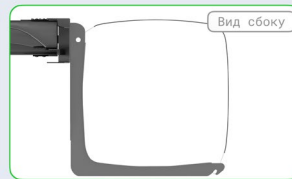

✓ Правильно



Рис. 1 – Схема установки кронштейнов на автомобиле

УСТАНОВКА КРОНШТЕЙНА

Угол и плоскость установки на скошенной раме

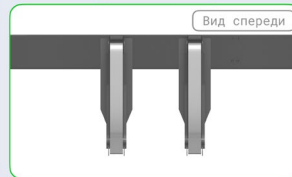
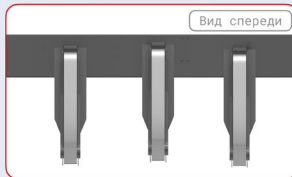

Рис. 2 — Схема установки кронштейнов на топливный бак

- 4.9 Внутренняя часть топливного бака разделена на секции - перегородками, в месте их установки на поверхности бака отчетливо видны следы внутреннего сварочного шва. Во время установки топливного бака необходимо чтобы кронштейн топливного бака располагался в этом же месте, что и перегородка или максимально близко.
- 4.10 Установка ТБ должна производиться предприятиями, имеющими соответствующие сертификаты на право выполнения работ по переоборудованию ТС.
- 4.11 На новых пластиковых баках Газель адсорбер давления/разрешения впаян в бак и его не перенести на новый стальной. Поэтому он идет в комплекте с этими баками. Схема его установки приведена ниже.

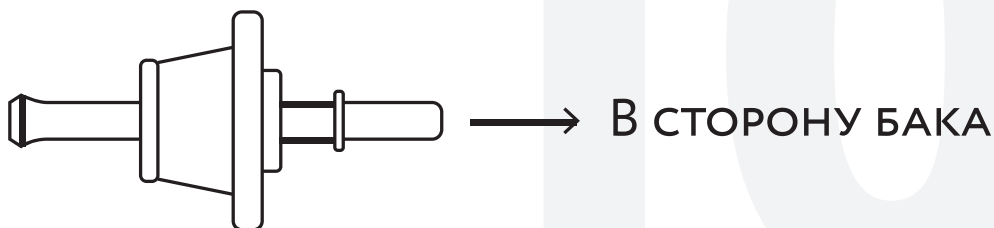

5. Гарантийные обязательства

- 5.1 Изготовитель гарантирует соответствие ТБ и деталей его крепления требованиям технической документации, замену или ремонт пришедших в негодность деталей при соблюдении условий эксплуатации, хранения, транспортировки, а также инструкций по установке ТБ.
- 5.2 ТБ Камаз, Маз, Урал, пришедшие в негодность вследствие установки на автомобиля иностранного производства, если они не являются заказными признаются не гарантийными.
- 5.3 Гарантийный срок стального ТБ - 1 год с даты производства, указанной на обратной стороне паспорта.
- 5.4 Гарантия действительна при предъявлении технического паспорта и накладной.
- 5.5 Гарантия не распространяется на комплектующие сторонних изготовителей.
- 5.6 Претензии по качеству полимерно-порошкового покрытия не принимаются в случае, если автомобиль не оборудован брызговиками.
- 5.7 За поломку топливного оборудования вследствие внесения изменений в конструкцию ТБ, а также использования некачественных фильтров грубой и тонкой очистки топлива, либо некачественного топлива, содержащего воду или посторонние примеси, изготовитель ответственности не несет!
- 5.8 Производитель не несет ответственности за образование ржавчины внутри ТБ после его установки и в процессе его эксплуатации, равно как и за поломку топливной системы, вследствие этого.
- 5.9 Гарантия не распространяется на поломку бака вследствие установки на оригинальные кронштейны бака с профилем, отличающимся от оригинального, либо на кронштейны, не соответствующие геометрии профиля. Соответствие профиля бака оригинальным кронштейнам указано в описании требуемого бака на сайте bakor.pro.

6. Правила обработки возврата и рекламации

6.1 Прием рекламационных баков

Для рассмотрения рекламации клиенту необходимо предоставить:

1. Фото/видео установленного бака на машине с указанием дефекта (общий план и крупный план, чётко демонстрирующий проблему, информация важна для заключения, без проведения экспертизы)
2. Наименование товара;
3. Дату приобретения и номер УПД;
4. Дату начала эксплуатации;
5. Дату возникновения неисправности;
6. Количество кронштейнов, на которые был установлен топливный бак.

6.2 Возврат товара надлежащего качества

Товар должен быть новым, с соблюдением условий хранения, сохранённым товарным видом и целостной упаковкой.

Для согласования возврата клиенту необходимо предоставить:

1. Фото товара, подлежащего возврату;
2. Фото условий хранения товара.

При отправке транспортной компанией:

1. Обязательным условием является страхование груза на полную стоимость товара;
2. Доставка осуществляется по адресу склада (не до терминала) Продавца за счёт Покупателя;
3. Необходимо зафиксировать внешний вид продукции перед передачей в ТК (фото/видео), чтобы доказать передачу товара надлежащего качества.



**ОТСКАНИРУЙТЕ
QR - КОД**

Если у вас возникли претензии к качеству приобретённой продукции ОТСКАНИРУЙТЕ QR-КОД И ПЕРЕЙДИТЕ ПО ССЫЛКЕ ДЛЯ ЗАПОЛНЕНИЯ ФОРМЫ.

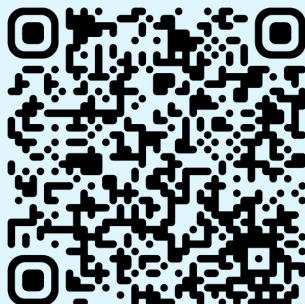

Подключение дополнительного топливного бака по принципу сообщающихся сосудов через банджо-болты

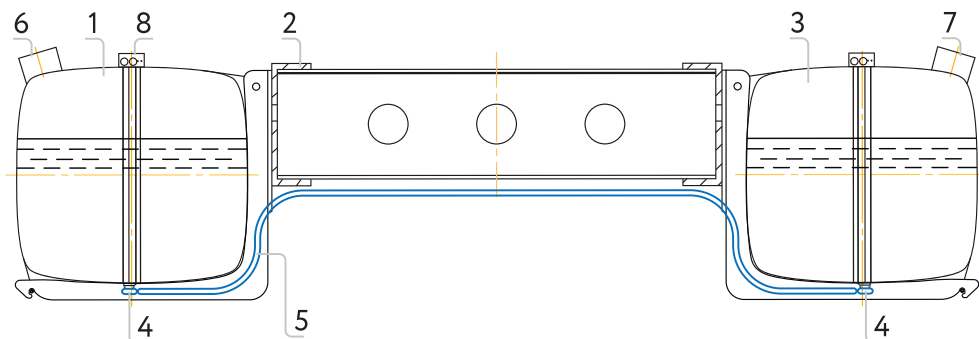

1. Основной топливный бак
2. Рама автомобиля
3. Дополнительный топливный бак
4. Банджо-болт в сборе
5. Рукав 12/20 - 1,6 ГОСТ 10362-76 (масло-бензо стойкий)
6. Крышка основного бака (без клапана, доступ атм. воздуха в бак через нее отсутствует)
7. Крышка дополнительного бака (с клапаном, доступ атм. воздуха в баки осуществляется через нее)
8. Топливоприёмник основного бака (перекроить сообщение бака с атмосферой, трубка «Air»)

Подключение дополнительного топливного бака через распределительные краны

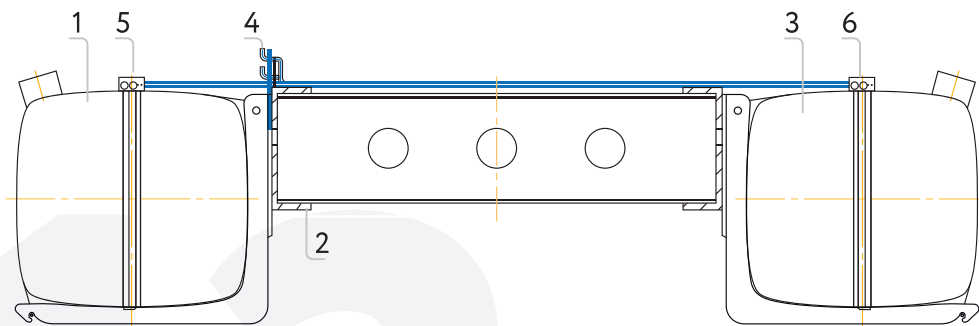

1. Основной топливный бак (в зависимости от автомобиля - с левой стороны может быть дополнительным)
2. Рама автомобиля без надрамника кузова (если они установлены)
3. Дополнительный топливный бак
4. Распределительные краны (заборной магистрали и обратки) установленные на кронштейн, место установки в зависимости от автомобиля
5. Топливоприемник основного бака (в зависимости от типа автомобиля - расположение различное)
6. Топливоприемник дополнительного бака

Мы в социальных сетях

 vk.com/zavodbakor

 ok.ru/zavodbakor

 [@zavodbakor](https://t.me/zavodbakor)

 8 800 550 15 95

 bakor.pro

Смотрите нас
на  YouTube



рег № РОСС RU.32022.04ТПРО



СИСТЕМА СЕРТИФИКАЦИИ
ФЕДЕРАЛЬНОЕ АГЕНТСТВО ПО ТЕХНИЧЕСКОМУ РЕГУЛИРОВАНИЮ И
МЕТРОЛОГИИ
СИСТЕМА ДОБРОВОЛЬНОЙ СЕРТИФИКАЦИИ
"ТПС СМК"
РЕГ № РОСС RU.32022.04ТПРО

ОРГАН ПО СЕРТИФИКАЦИИ ООО "ТехПромСерт" РЕГ № РОСС.RU.0001.04ТПРО
ИНН 7816273083, ОГРН 1157847219375
Адрес: г. Санкт-Петербург, 6-й Верхний пер., д. 12 литер А, офис 242

СЕРТИФИКАТ СООТВЕТСТВИЯ

№ РОСС RU.ТПРО.001.S001404

выдан

**ОБЩЕСТВУ С ОГРАНИЧЕННОЙ ОТВЕТСТВЕННОСТЬЮ
«КОМПАНИЯ БАКОР»
(ООО «Компания Бакор»)**

ИНН 1650273215

ОГРН 1131650018741

Юридический адрес: 115522, г. Москва, вн.тер.г. Муниципальный округ
Москворечье-Сабурово, пр. Пролетарский д. 17, к. 1 помещение II, этаж 1,
ком. 2, офис Б5Р

Фактический адрес: 423800, Республика Татарстан, г. Набережные Челны,
ул. Полиграфическая, 28

НАСТОЯЩИЙ СЕРТИФИКАТ УДОСТОВЕРЯЕТ:
Услуги технического обслуживания автотранспортных средств
(ОКПД 2 45.20)
(см. Приложения № 1-7)

СООТВЕТСТВУЮТ ТРЕБОВАНИЯМ

ГОСТ 33997-2016, ГОСТ Р 52280-2004, ГОСТ Р 52281-2004, РД 37.009.010-85, Р
3112199-0240-84, РД 46448970-1040-99, ГОСТ Р 52230-2004, Правила дорожного дви-
жения РФ (утв. Постановлением Правительства РФ от 23.10.93 г. № 1090, ред. от
02.06.2023), ОСТ 37.001.653-99, ГОСТ 15860-84, ГОСТ 12.1.004-91, ГОСТ 32565-2013,
ГОСТ 19433-88, ГОСТ 22748-77, ГОСТ 9.105-80, ГОСТ 9.402-2004, ГОСТ Р 52543-2023,
требованиям Технического регламента Таможенного союза ТР ТС 018/2011 «О безопас-
ности колесных транспортных средств» Утвержден Решением Комиссии Таможенного
союза от 9 декабря 2011 года N 877 (с изменениями на 27 сентября 2023 года).

Сертификат выдан на основании решения экспертной комиссии

Протокол № 1404/03/25 от 28.03.2025
Срок действия
с 28.03.2025

Руководитель органа

Главный эксперт



Калугина Г.Е.

Соловьева Е.С.

Военная приёмка:

Контроль ОТК:

ОТК 2

Дата выхода бака: